

Skapat av (Efternamn, Förnamn, org) Ragnarsson, Gunilla, Sktm	DokumentID TDOK 2011:153	Ev. ärendenummer
Fastställt av Catrine Carlsson	Dokumentdatum 2011-03-24	Version 1.0
Dokumenttitel Riktlinjer för utmärkning med varningsmärke		

Innehåll

Inledning	3
Syfte	3
Omfattning	3
Definitioner	3
Tillämpning	3
Placering av varningsmärken	4
Storlek på varningsmärken	8
Beslut, uppsättning, nedtagning och kostnad	10
Riktlinjer för enskilda märken	11
A1 Varning för farlig kurva	11
A2 Varning för flera farliga kurvor	12
A3 Varning för nedförslutning	13
A4 Varning för stigning	14
A5 Varning för avsmalnande väg	15
A6 Varning för bro	18
A7 Varning för kaj	19
A8 Varning för ojämn väg	20
A9 Varning för farthinder	21
A10 Varning för slirig väg	22
A11 Varning för stenskott	23
A12 Varning för stenras	24
A13 Varning för övergångsställe	25
A14 Varning för gående	26
A15 Varning för barn	28
A16 Varning för cyklande och mopedförare	29
A17 Varning för skidåkare	30
A18 Varning för ridande	31
A19 Varning för djur	32
A20 Varning för vägarbete	34

DokumentID TDOK 2011:153	Ev. ärendenummer	Version 1.0
------------------------------------	-------------------------	-----------------------

A21 Slut på sträcka med vägarbete	35
A22 Varning för flerfärgssignal	36
A23 Varning för lågt flygande flygplan	37
A24 Varning för sidvind	38
A25 Varning för mötande trafik	39
A26 Varning för tunnel	41
A27 Varning för svag väggkant eller hög körbanekant.....	42
A28 Varning för vägkorsning.....	43
A29 Varning för vägkorsning där trafikanter på anslutande väg har väjningsplikt eller stopplikt.....	44
A30 Varning för cirkulationsplats	46
A31 Varning för långsamtgående fordon	47
A32 Varning för fordon med förspänt dragdjur	48
A33 Varning för terrängskotertrafik.....	49
A34 Varning för kö	51
A35 Varning för järnvägs korsning med bommar	52
A36 Varning för järnvägs korsning utan bommar	54
A37 Varning för korsning med spårväg	56
A38 Avstånd till plankorsning	57
A39 Kryssmärke.....	58
A40 Varning för annan fara.....	60
Resultat och dokumentation	61

DokumentID TDOK 2011:153	Ev. ärendenummer	Version 1.0
-----------------------------	------------------	----------------

Inledning

I Vägmärkesförordningen (2007:90), Vägverkets föreskrifter om vägmärken och andra anordningar (VVFS 2007:305) och Vägverkets föreskrifter om storlekar på vägmärken och andra anordningar (VVFS 2008:272) finns regler för hur vägmärken ska användas. Det finns dock skäl till att precisera detta ytterligare för vägmärken på det allmänna vägnätet. Denna riktlinje gäller alla varningsmärken A1-A40.

Syfte

Dessa riktlinjer ges ut i syfte att få en enhetlig användning och utformning av varningsmärken över landet vid olika vägtyper och vägutformningar.

Omfattning

Riktlinjerna omfattar endast tillämpning av de vägmärken som anges i dessa riktlinjer och ska tillämpas enbart i det sammanhang som det sägs här. Riktlinjerna ska tillämpas av Trafikverkets regioner på det allmänna statliga vägnätet.

Definitioner

Begrepp och beteckningar som används i denna riktlinje är i enlighet med Förordning om vägtrafikdefinitioner (2001:651), 1 kap 2 § och Vägmärkesförordningen (2007:90).

Tillämpning

Märkesspecifika tillämpningar beskrivs under respektive märke.

Vägmärkesförordningen, SFS 2007:90

2 kap. 4 § Varningsmärken varnar för en fara och upplyser om farans art. Varningsmärken är uppsatta på det avstånd från faran som gör dem mest effektiva såväl på dagen som på natten.

Om ett varningsmärke används för att ange en fara som sträcker sig över en längre vägsträcka är sträckans längd angiven på en tilläggstavla. Om det behövs kan märket vara upprepat på lämpliga avstånd.

Vägverkets föreskrifter, VVFS 2007:305

3 kap. 1 § Varningsmärken ska sättas upp när en fara är svår att upptäcka i tid för en förare som färdas med en hastighet som inte överstiger den på platsen högsta tillåtna.

För att ett varningsmärke ska få sättas upp behövs inte några föreskrifter.

DokumentID TDOK 2011:153	Ev. ärendenummer	Version 1.0
-----------------------------	------------------	----------------

Placering av varningsmärken

VVFS 2007:305 bestämmer inom vilka intervall man kan placera vägmärken och hur märken får placeras i övrigt.

Placering i höjd- och sidled

2 kap. 4 § Varnings-, väjningsplikts-, förbuds-, påbuds och anvisningsmärken bör i höjd- och sidled vara placerade enligt nedanstående figurer och tabell om inte annat framgår av föreskrifterna för respektive märke. Förekommer flera märken eller tilläggstavlor i samma uppsättning gäller höjdmåtten underkanten av det lägst placerade märket eller tavlan.

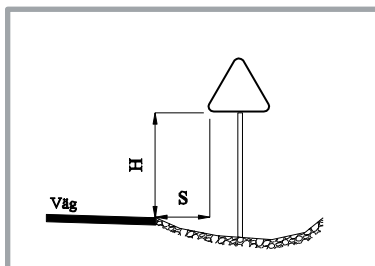
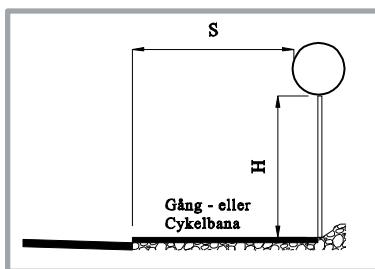

Placering	Höjddled (H)	Sidled (S)	Normalhöjd(H)	Normalsida (S)
Utansför väg	1,0 – 2,0 m	0,3 – 4,0 m	1,7 m	2,0 m
Över gångbana	≥ 2,1 m	0,5 – 4,0 m	2,2 m	
Över cykelbana	≥ 2,5 m	0,5 – 4,0 m	2,5 m	

2 kap. 5 § Om en väg har flera körfält för färd i samma riktning eller om förhållandena i övrigt gör det lämpligt bör varnings-, väjningsplikt-, förbuds- och påbudsmärken även sättas upp till vänster, på mittremsa eller refug.

2 kap. 6 § I samband med vägarbete eller liknande arbete eller andra förhållanden av tillfällig natur får märke eller andra anordningar för anvisningar av trafik placeras på vägen om detta kan ske utan fara för trafiksäkerheten. När märke placeras på vägen får märket sättas upp lägre än vad som anges i ovanstående figur och tabell.

Märken placerade på vägbana ska på baksidan ha en 100 x 150 mm stor gul reflex på den sida av vägmärket som är placerat närmast trafiken.

Placering över körbanan

2 kap. 10 § Varningsmärken får sättas upp över körbanan.



DokumentID TDOK 2011:153	Ev. ärendenummer	Version 1.0
-----------------------------	------------------	----------------

Har ett varningsmärke satts upp över körbanan behöver märket inte sättas upp vid sidan om vägen om det inte särskilt anges i dessa föreskrifter.

Varningsmärken placerade över körbanan gäller alla körfält i färdriktningen om inte annat anges på tilläggstavla.

Avstånd till faran

3 kap. 2 § Varningsmärken ska om inte annat anges i vägmärkesförordningen (2007:90) eller i dessa föreskrifter vara uppsatta på följande avstånd före faran.

Högsta tillåtna hastighet	Avstånd
50 kilometer i timmen eller lägre	5 – 75 meter
60 eller 70 kilometer i timmen	50 – 200 meter
80 eller 90 kilometer i timmen	150 – 250 meter
högre än 90 kilometer i timmen	200 – 400 meter

Om det finns särskilda skäl får ett varningsmärke sättas upp på annat avstånd före faran. I sådana fall skall avståndet anges på en tilläggstavla T2, avstånd.

Det exakta avståndet till faran bestäms av landskapets innehåll. Märket ska synas bra utan att störa.

Siktavstånd

Avgörande för behovet av att använda ett varningsmärke är ofta om platsen där faran kan finnas är synlig på tillräckligt avstånd. För bedömning av erforderliga siktavstånd kan VGU avsnitten ”Sikt i korsning” (Korsningar) och ”Sikt” (Linjeföring) användas som hjälpmedel.

DokumentID TDOK 2011:153	Ev. ärendenummer	Version 1.0
-----------------------------	------------------	----------------

Övrigt

Avser ett varningsmärke en vägsträcka vars längd är 500 meter eller längre bör längden vara angiven på tilläggstavla T1, *vägsträckas längd*. Om vägsträckan är längre än 1 km bör varningsmärket vara upprepat och den återstående längden vara angiven på tilläggstavla T1, *vägsträckas längd*. Tilläggstavlans första angivelse är på upprepningsmärket 0 – XXX m eller 0 – X,X km.

Placeras ett varningsmärke även på vänster sida i färdriktningen är det lämpligt att symbolen, om den är så utformad, är vänd mot vägens mitt.

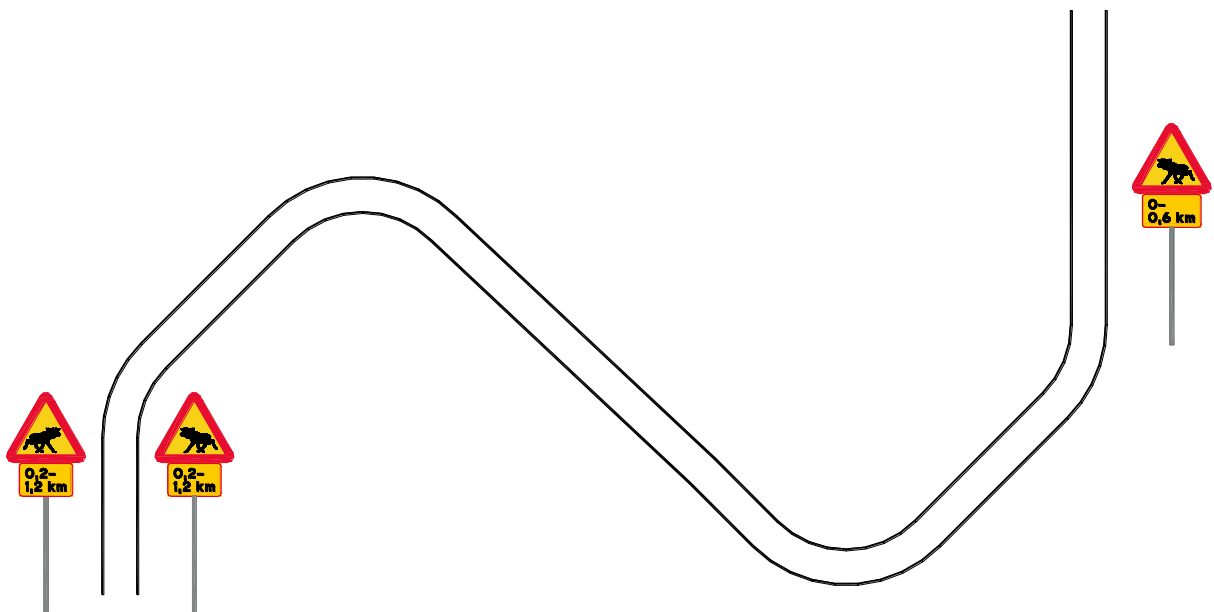

Figur 1. Exempel på utmärkning med varningsmärke med tilläggstavla (T1) ”0,2 - 1,2” km som upprepas efter halva sträckan. Om vägmärke även sätts upp på vänster sida ska symbolen, om den är så utformad, vara vänd mot vägens mitt.

DokumentID TDOK 2011:153	Ev. ärendenummer	Version 1.0
-----------------------------	------------------	----------------

Ett varningsmärke kan sättas upp för att ange fara på korsande eller anslutande väg. Ett sådant varningsmärke förses med tilläggstavla T12, *riktning*.

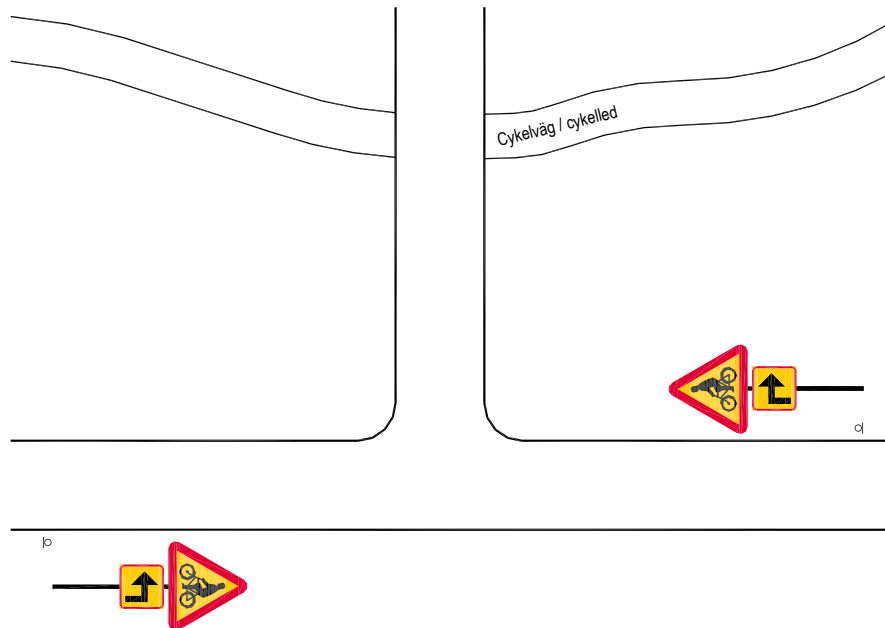

Figur 2. Exempel på fara på korsande väg, med T12 vid korsande cykeltrafik på anslutande väg.

Varningsmärken bör normalt inte kombineras med andra slags märken. Ett undantag är hastighetsbegränsning eller rekommenderad lägre hastighet.

DokumentID TDOK 2011:153	Ev. ärendenummer	Version 1.0
-----------------------------	------------------	----------------

Storlek på varningsmärken

I VVFS 2008:272 finns beskrivet vilka storlekar som varningsmärken minst ska ha.

2 kap. 1 § Varningsmärken ska ha följande storlekar.

A Varningsmärken

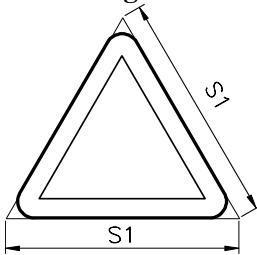

Storlek och mått i meter för märke A1-A20, A22-A37 och A40						
Mått	Mkt liten	Liten	Normal	Stor	Mkt stor	
S1	0,45	0,60	0,90	1,20	≥1,35	Sidlängd

Vägmärken som inte är lokaliseringsmärken bör normalt ha följande storlek. Andra storlekar kan förekomma vid arbete på väg.

Vägtyp	Storlek
Motorväg Motortrafikled Flerfältsväg 13-metersväg Väg med mitträcke Väg med hastighetsgräns 100 km/tim eller mer	Stor
Övriga vägar	Normal
Gång- och cykelbanor	Liten

Märken i *mycket liten* storlek bör användas på gång- och cykelvägar där märken i liten storlek lämpligen inte kan användas.

Märken i *liten* storlek bör endast användas inom tätbebyggt område på vägar med låga hastigheter där förhållandena är sådana att märken i normalstorlek är olämpliga av utrymmes- eller estetiska skäl.

Märken i *mycket stor* storlek bör användas på vägar där hastigheterna är höga och där märken i *stor* storlek inte bedöms kunna ge tillräckligt långt läsavstånd.

Varningsmärken som placeras på fordon ska vara minst i storleken normal.

DokumentID TDOK 2011:153	Ev. ärendenummer	Version 1.0
-----------------------------	------------------	----------------

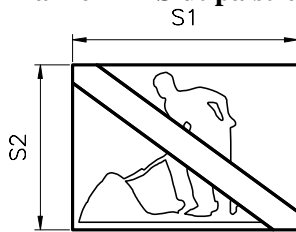
Märke A21 Slut på sträcka med vägarbete

<i>Storlek och mått i meter för varningsmärke A21</i>						
<i>Mått</i>	<i>Mkt liten</i>		<i>Normal</i>	<i>Stor</i>	<i>Mkt stor</i>	
<i>S1</i>			0,60			<i>Bredd</i>
<i>S2</i>			0,40			<i>Höjd</i>

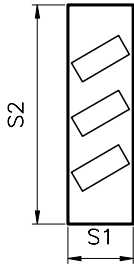
Märke A38 Avstånd till järnvägs korsning

<i>Storlek och mått i meter för varningsmärke A38</i>						
<i>Mått</i>	<i>Mkt liten</i>		<i>Normal</i>	<i>Stor</i>	<i>Mkt stor</i>	
<i>S1</i>			0,30			<i>Bredd</i>
<i>S2</i>			1,00			<i>Höjd</i>

DokumentID TDOK 2011:153	Ev. ärendenummer	Version 1.0
-----------------------------	------------------	----------------

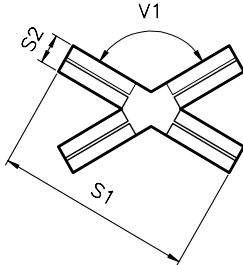
Märke A39 Kryssmärke

Storlek och mått i meter för varningsmärke A39						
Mått	Mkt liten	Liten	Normal	Stor	Mkt stor	
S1			1,35			Längd
S2			0,20			Bredd
V1			120°			Vinkel

Tilläggstavla

Tilläggstavla för varningsmärken bör normalt ha följande storlek

Storlek på vägmärke	Textstorlek på tilläggstavla (mm)
Liten	60
Normal ≤ 60 km/tim	80
Normal ≥ 70 km/tim	100
Stor	150

Bredden på tilläggstavlan ska inte överstiga bredden på varningsmärket.

Beslut, uppsättning, nedtagning och kostnad

Bestämmelser om vem som ansvarar för uppsättning, borttagning, underhåll av vägmärken och andra anordningar enligt vägmärkesförordningen finns i **1 kap. 6 § vägmärkesförordningen**. Bestämmelser om vem som svarar för kostnaderna för att tillverka, sätta upp, underhålla och ta bort sådana anordningar finns i vägmärkesförordningens **8 kap. 5§**.

Dessa bestämmelser kan sammanfattas som att den statliga väghållningsmyndigheten ansvarar för varningsmärken på allmän väg där staten är väghållare. På väg inom tätbebyggt område som inte är enskild och på sådan väg utom tätbebyggt område där kommunen är väghållare ansvarar kommunen för varningsmärken. På enskilda vägar är det ägaren till den enskilda vägen som ansvarar för detta.

Anmärkning

Kostnader för anordningar som tillfälligt behövs vid ett tillfälligt arrangemang eller liknande bekostas av den som svarar för arrangemanget. Motsvarande gäller vid ledningsdragning eller annat intrång i vägen.

För märke A39, *Kryssmärke* gäller andra bestämmelser. Se detta märke.

DokumentID TDOK 2011:153	Ev. ärendenummer	Version 1.0
-----------------------------	------------------	----------------

Riktlinjer för enskilda märken

A1 Varning för farlig kurva

Vägmärkesförordningen, SFS 2007:90

Märke	Närmare föreskrifter
A1 Varning för farlig kurva 	Märket anger en farlig kurva samt kurvans riktning.

Märket sätts upp när det inte av vägförhållandena före eller i kurvan tydligt framgår att ett fordon måste föras med lägre hastighet än den för vägen högsta tillåtna hastigheten. I vissa fall kan X1, *markeringspil*, användas för att förstärka den visuella ledningen. Vid kurva där radien minskar gradvis kan det vara lämpligt att ange en lägre hastighet, med märke E11, *rekommenderad lägre hastighet*, än den högsta tillåtna.

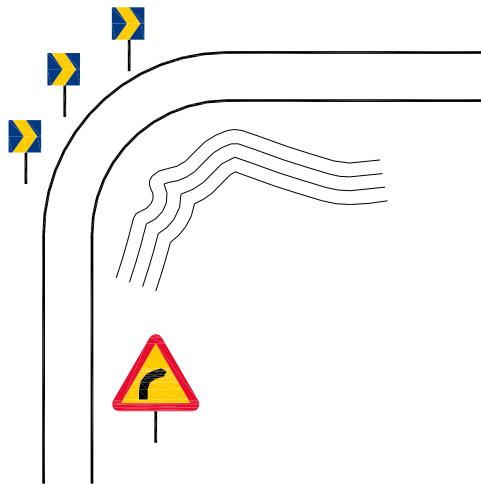

Figur 3. Exempel på utmärkning med märke A1 tillsammans med märke X1, markeringspil, för att förstärka den visuella ledningen.

DokumentID TDOK 2011:153	Ev. ärendenummer	Version 1.0
-----------------------------	------------------	----------------

A2 Varning för flera farliga kurvor

Vägmärkesförordningen, SFS 2007:90

<i>Märke</i>	<i>Närmare föreskrifter</i>
A2 Varning för flera farliga kurvor 	Märket anger flera farliga kurvor samt den första farliga kurvans riktning.

Märket sätts upp när det inte av vägförhållandena före eller i kurvorna tydligt framgår att ett fordon måste föras med lägre hastighet än den för vägen högsta tillåtna hastigheten. I vissa fall kan X1, *markeringspil*, användas för att förstärka den visuella ledningen.

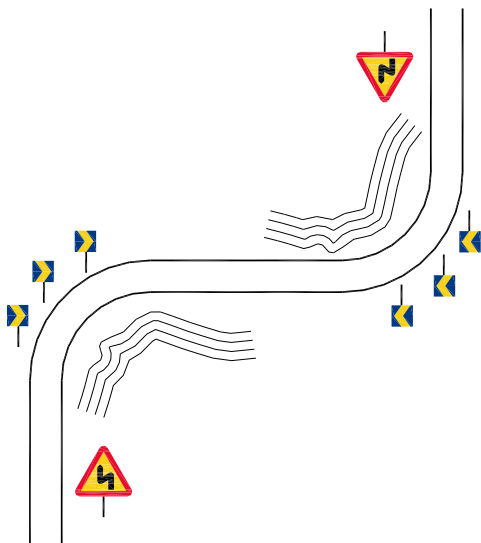

Figur 4. Exempel på utmärkning med märke A2 tillsammans med märke X1, markeringspil, för att förstärka den visuella ledningen.

DokumentID TDOK 2011:153	Ev. ärendenummer	Version 1.0
-----------------------------	------------------	----------------

A3 Varning för nedförslutning

Vägmärkesförordningen, SFS 2007:90

Märke	Närmare föreskrifter
A3 Varning för nedförslutning 	Märket anger brant nedförslutning. Siffran anger lutningen i procent och är anpassad till förhållandena på platsen.

Märket används för att varna för lutningar som bedöms vara särskilt trafikfarliga. Märket bör sättas upp endast om lutningen överstiger 6 % och den lutande sträckans längd samt förhållandena i övrigt medför särskild fara för i första hand tunga fordon. Lutningen anges med hela procenttal.

Beräkning av lutning

Höjdskillnad/Horisontell längd uttryckt i procent.

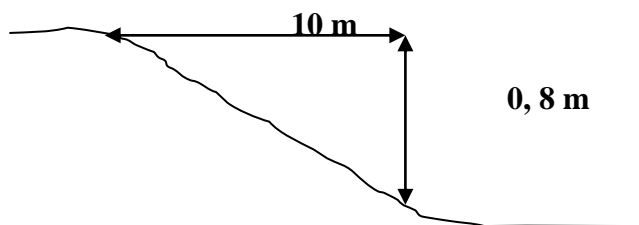

Exempel: på tio (10) meter sjunker vägen åtta (8) decimeter

$0,8/10 = 0,08$ ger 8 % lutning

Lutning = höjdskillnad/horisontell längd*100

DokumentID TDOK 2011:153	Ev. ärendenummer	Version 1.0
-----------------------------	------------------	----------------

A4 Varning för stigning

Vägmärkesförordningen, SFS 2007:90

Märke	Närmare föreskrifter
A4 Varning för stigning 	Märket anger kraftig stigning. Siffran anger stigningen i procent och är anpassad till förhållandena på platsen

Märket används för att varna för stigningar som bedöms vara särskilt besvärliga. Märket bör sättas upp endast om stigningen överstiger 6 % och den stigande sträckans längd samt förhållandena i övrigt medför särskilda problem för i första hand tunga fordon. Stigningen anges med hela procenttal

Beräkning av stigning

Höjdskillnad/Horisontell längd uttryckt i procent.

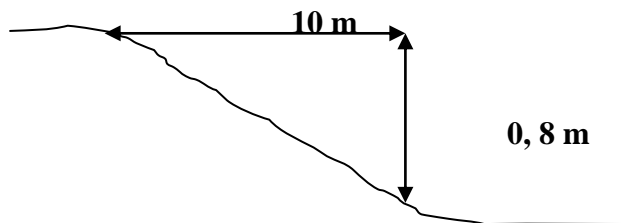

Exempel: på tio (10) meter stiger vägen åtta (8) decimeter

$$0,8/10 = 08 \quad \text{ger } 8 \% \text{ lutning}$$

$$\text{Lutning} = \text{höjdskillnad/horisontell längd} * 100$$

DokumentID TDOK 2011:153	Ev. ärendenummer	Version 1.0
-----------------------------	------------------	----------------

A5 Varning för avsmalnande väg

Vägmärkesförordningen, SFS 2007:90

Märke	Närmare föreskrifter
A5 Varning för avsmalnande väg 	Märket anger att vägen eller banan smalnar av. Symbolen är anpassad efter förhållandena på platsen..

Följande alternativ på symbolen finns



Vägverkets föreskrifter, VVFS 2007:305

3 kap. 3 § ·Minskas den fria vägbredden eller körbanebredden på vägar med körbanebredd större än 6 meter till 5,5 meter eller mindre och utmärkning sker med märke A5, varning för avsmalnande väg, ska den fria bredden anges på tilläggstavla T4, fri bredd.

Allmänt råd till 3 kap. 1§

Märke A5, varning för avsmalnande väg, bör sättas upp vid sidoförskjutningar eller avsmalningar som är anlagda som farddämpande åtgärder om de inte är anpassade till

- *den högsta tillåtna hastigheten för vägen, eller*
- *en rekommenderad lägre hastighet utmärkt med märke E11, rekommenderad lägre hastighet, eller*
- *en rekommenderad högsta hastighet utmärkt med märke E13, rekommenderad högsta hastighet.*

Märket sätts upp vid väsentlig avsmalning på en väg med tät och snabb trafik. På övriga vägar bör märket sättas upp om avsmalningen inte är väl synlig på tillräckligt avstånd för dem som färdas på vägen.

För att ytterligare uppmärksamma trafikanterna på den plats där vägbredden minskar kan det i vissa fall vara lämpligt att utmärka platsen med X3, markeringsskärm för sidohinder, farthinder m m, som ett komplement till utmärkningen med varningsmärke A5.

Vid förändring av antalet körfält, exempelvis där omkörningsfält upphör, används upplysningsmärke F17, minskning av antalet körfält, i stället för varningsmärke A5.

DokumentID TDOK 2011:153	Ev. ärendenummer	Version 1.0
-----------------------------	------------------	----------------

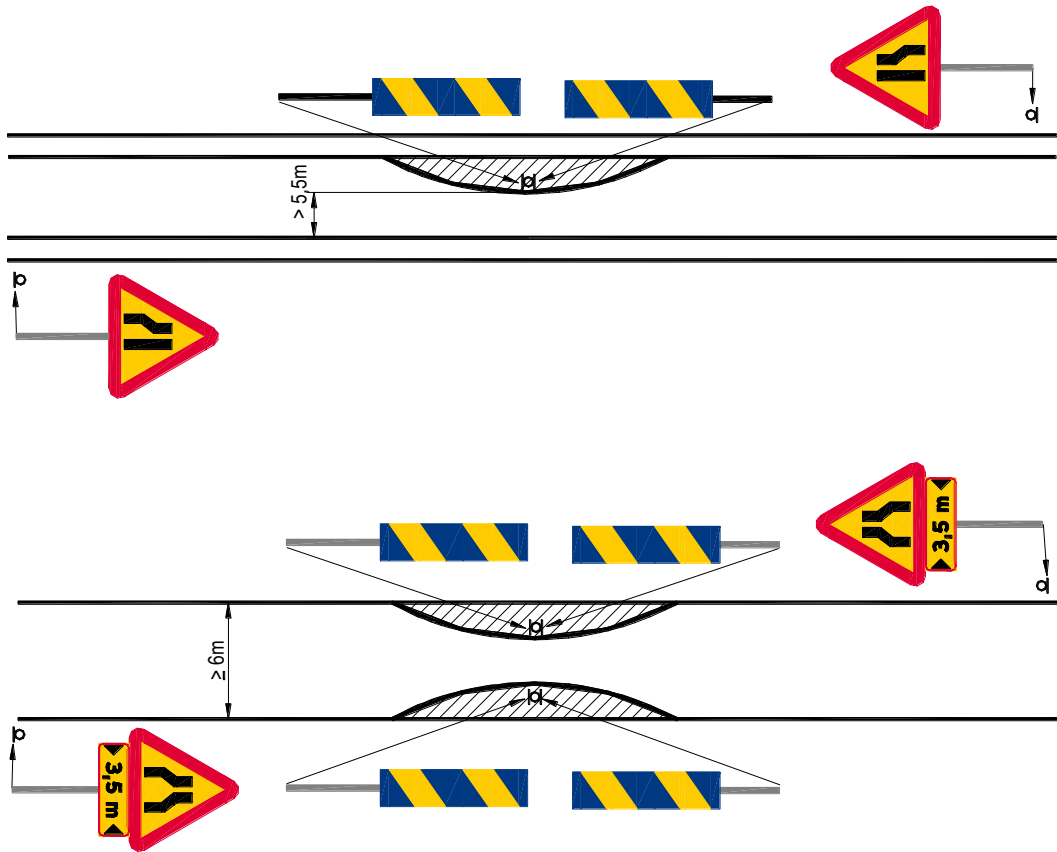

Figurer 5 och 6. Exempel på utmärkning med märke A5 tillsammans med märke X3, markeringsskärm för sidohinder, farthinder m.m, för varning av fartdämpande åtgärder i form av enkel- och dubbelsidig avsmalning.

DokumentID TDOK 2011:153	Ev. ärendenummer	Version 1.0
-----------------------------	------------------	----------------

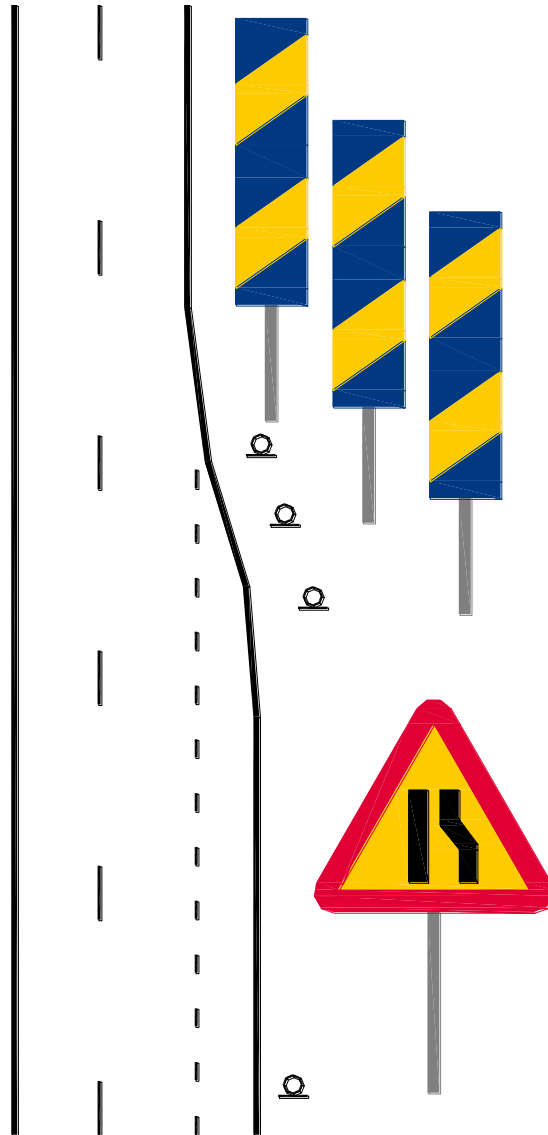

Figur 7. Exempel på utmärkning med märke A5 tillsammans med märke X3, markeringskärm för sidohinder, farthinder m. m, när en vägren upphör.

DokumentID TDOK 2011:153	Ev. ärendenummer	Version 1.0
-----------------------------	------------------	----------------

A6 Varning för bro

Vägmärkesförordningen, SFS 2007:90

<i>Märke</i>	<i>Närmare föreskrifter</i>
A6 Varning för bro 	Märket anger en öppningsbar bro.

Märket sätts normalt upp vid rörlig bro utanför tätbebyggt område.

Inom tätbebyggt område kan märket utelämnas om bron och signalanläggningen kan ses på tillräckligt avstånd.

Märket kan vid behov kompletteras med signalanläggning (gult blinkande ljus) för påkallande av särskild försiktighet.

DokumentID TDOK 2011:153	Ev. ärendenummer	Version 1.0
-----------------------------	------------------	----------------

A7 Varning för kaj

Vägmärkesförordningen, SFS 2007:90

<i>Märke</i>	<i>Närmare föreskrifter</i>
A7 Varning för kaj 	Märket anger en plats där vägen slutar mot vatten.

Vägverkets föreskrifter, VVFS 2007:305

3 kap. 4 § Används märke A7, varning för kaj, vid färjeläge ska till märket fogas tilläggstavla T22, text, med angivelsen Färja.

Allmänt råd till 3 kap. 1 §

Märke A7, varning för kaj, bör sättas upp vid kaj eller färjeläge där det inte tydligt framgår av förhållandena på platsen var kajkanterna finns.

DokumentID TDOK 2011:153	Ev. ärendenummer	Version 1.0
-----------------------------	------------------	----------------

A8 Varning för ojämn väg

Vägmärkesförordningen, SFS 2007:90

Märke	Närmare föreskrifter
A8 Varning för ojämn väg 	<i>Märket anger sådana ojämnheter eller skador i vägbanan som medför att det är lämpligt att färdas med lägre hastighet än som annars skulle varit fallet.</i>

Märket sätts normalt upp när det inte av förhållandena framgår att fordon, eller vissa slag av fordon såsom lastbilar och bussar, måste föras med lägre hastighet än den för vägen högsta tillåtna hastigheten.

Märket ska sättas upp vid en tvärgående kant på minst 20 mm vid t ex beläggningsarbete.

Märket kan kompletteras med tilläggstavla T22, *text* om det behövs närmare upplysning om orsakerna till varningen.

Lämplig text på tilläggstavla kan exempelvis vara:

- Tjälskador
- Svallis
- Färist
- Vägskada
- Broskarv

DokumentID TDOK 2011:153	Ev. ärendenummer	Version 1.0
-----------------------------	------------------	----------------

A9 Varning för farthinder

Vägmärkesförordningen, SFS 2007:90

Märke	Närmare föreskrifter
A9 Varning för farthinder 	Märkena anger upphöjning eller grop som anlagts som farddämpande åtgärd.

Vägverkets föreskrifter, VVFS 2007:305

Allmänt råd till 3 kap. 1§

Märke A9, varning för farthinder, bör sättas upp vid upphöjning eller grop som är anlagda som farddämpande åtgärder om de inte är anpassade till

- den högsta tillåtna hastigheten för vägen, eller
- en rekommenderad lägre hastighet utmärkt med märke E11, rekommenderad lägre hastighet, eller
- en rekommenderad högsta hastighet utmärkt med märke E13, rekommenderad högsta hastighet.

2 kap. 7 § I samband med vägarbete eller liknande arbete eller andra förhållanden av tillfällig natur får följande märken vara placerade på fordon: A9, varning för farthinder, A20, varning för vägarbete, A40, varning för annan fara, D2, påbjuden körbana, E13, rekommenderad högsta hastighet, E14, rekommenderad högsta hastighet upphör, F25, körfält upphör, F26, körfält avstängt, J2, upplysningsmärke, X2, markeringskärm för hinder, X3, markeringskärm för sidohinder, farthinder m.m. och X5, gul ljuspil eller ljuspilar.

Vägmärken på fordon ska vara täckta eller demonterade på färd till och från arbetsplats.

DokumentID TDOK 2011:153	Ev. ärendenummer	Version 1.0
-----------------------------	------------------	----------------

A10 Varning för slirig väg

Vägmärkesförordningen, SFS 2007:90

<i>Märke</i>	<i>Närmare föreskrifter</i>
A10 Varning för slirig väg 	<i>Märket anger att vägen kan vara slirig. Endast om det finns särskilda skäl används märket för att varna för halka på grund av snö eller is.</i>

Märket sätts normalt upp när vägbanan är hal eller slirig på grund av förhållanden som trafikanten inte normalt kan förutse.

Används märket som varning för halka enbart i samband med nederbörd bör texten på tilläggstavlan vara "Vid våt vägbanan".

Om det behövs närmare upplysning om orsakerna till varningen anges detta på tilläggstavla T22, *text*. Lämplig text på tilläggstavla T22 kan exempelvis vara:

- Löst grus
- Olja sprids
- Blödande asfalt
- Spårbildning
- Vid våt vägbanan

DokumentID TDOK 2011:153	Ev. ärendenummer	Version 1.0
-----------------------------	------------------	----------------

A11 Varning för stenskott

Vägmärkesförordningen, SFS 2007:90

<i>Märke</i>	<i>Närmare föreskrifter</i>
A11 Varning för stenskott 	Märket anger risk för stenskott. Märket används inte på grusvägar eller liknande vägar där stenskott är vanligt förekommande.

Märket sätts upp när det inte av vägförhållandena framgår att det är risk för stenskott eller när risken för stenskott tillfälligt är förhöjd på en väg, t ex i samband med skador på eller ny beläggning eller motsvarande.

DokumentID TDOK 2011:153	Ev. ärendenummer	Version 1.0
-----------------------------	------------------	----------------

A12 Varning för stenras

Vägmärkesförordningen, SFS 2007:90

<i>Märke</i>	<i>Närmare föreskrifter</i>
A12 Varning för stenras 	Märket anger risk för stenras och för att stenar kan förekomma på vägen på grund av stenras. Symbolen är anpassad efter förhållandena på platsen.

DokumentID TDOK 2011:153	Ev. ärendenummer	Version 1.0
-----------------------------	------------------	----------------

A13 Varning för övergångsställe

Vägmärkesförordningen, SFS 2007:90

Märke	Närmare föreskrifter
A13 Varning för övergångsställe 	

Vägverkets föreskrifter, VVFS 2007:305

3 kap. 5 § Till märke A13, varning för övergångsställe, ska där det finns en trafiksignalanläggning som kan tändas av trafiken vid övergångsstället, fogas tilläggstavla T22, text, med angivelsen *Signal*.

Märket bör inte sättas upp vid övergångsställen där trafiken regleras med flerfärgssignaler som utmärkts med varningsmärke A22, varning för flerfärgssignal.

Om det finns skäl för att varna för ett övergångsställe bör lämpligheten av att det finns ett övergångsställe på den aktuella platsen ifrågasättas.

I stället för ett övergångsställe kanske det är bättre att anlägga en särskilt anordnad gångpassage eller planskild gångpassage.

Sätts märket upp vid övergångsställe där det finns ett stort inslag av gående med nedsatt syn eller hörsel kan detta utmärkas med tilläggstavlor T9, *nedsatt syn*, eller T10, *nedsatt hörsel*.

DokumentID TDOK 2011:153	Ev. ärendenummer	Version 1.0
-----------------------------	------------------	----------------

A14 Varning för gående

Vägmärkesförordningen, SFS 2007:90

Märke	Närmare föreskrifter
A14 Varning för gående 	Märket anger en vägsträcka där gående ofta korsar eller uppehåller sig på eller vid vägen.

Vägverkets föreskrifter VVFS 2007:305

3 kap. 6 § Används märke A14, varning för gående, som varning för korsande gångtrafik med trafiksignalanläggning som kan tändas av trafiken ska till märket fogas tilläggstavla T22, text, med angivelsen *Signal*.

Märket bör inom tätbebyggt område främst användas för att varna för gående som korsar vägen vid särskilt anordnade gångpassager eller liknande.

Utom tätbebyggt område kan märket, förutom vid särskilt anordnade gångpassager, användas vid idrottsplatser, festplatser, badplatser, busshållplatser och liknande miljöer där gående ofta korsar eller uppehåller sig på eller vid vägen.

Sätts märket upp vid platser där det finns ett stort inslag av gående med nedsatt syn eller hörsel kan detta utmärkas med tilläggstavlor T9, *nedsatt syn*, eller T10, *nedsatt hörsel*.

DokumentID TDOK 2011:153	Ev. ärendenummer	Version 1.0
-----------------------------	------------------	----------------

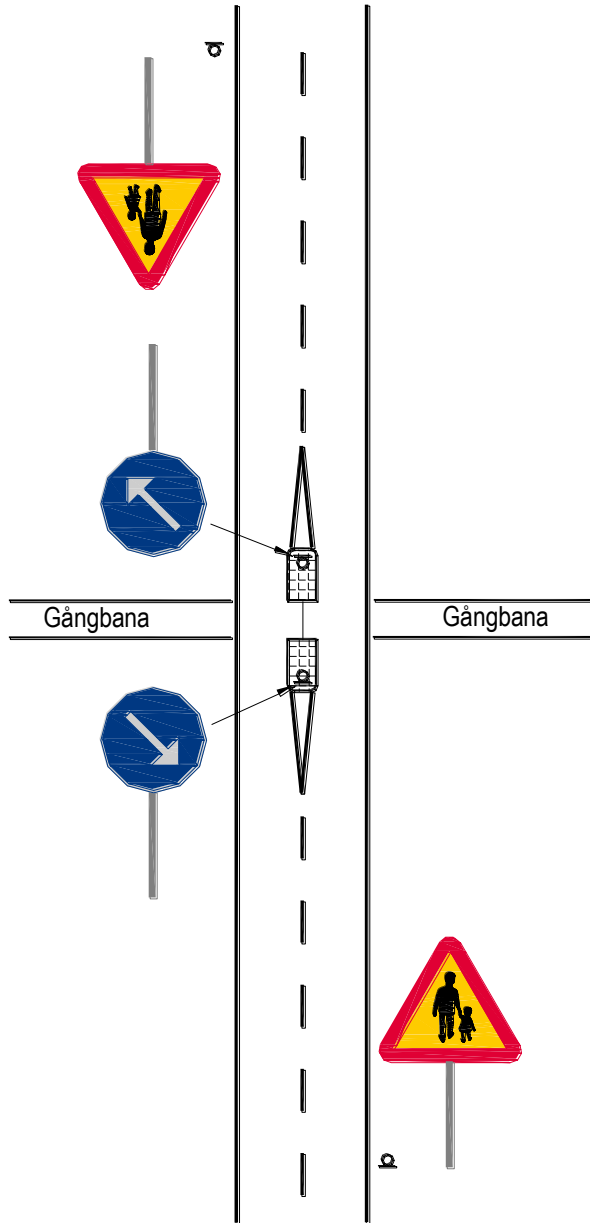

Figur 8. Exempel på utmärkning med märke A14 vid en särskilt anordnad gångpassage.

DokumentID TDOK 2011:153	Ev. ärendenummer	Version 1.0
-----------------------------	------------------	----------------

A15 Varning för barn

Vägmärkesförordningen, SFS 2007:90

Märke	Närmare föreskrifter
A15 Varning för barn 	Märket anger en vägsträcka där barn ofta korsar eller uppehåller sig på eller vid vägen.

Exempel på platser där barn ofta korsar eller uppehåller sig på eller vid vägen kan vara skolor, lekplatser eller liknande.

Observera att märket inte är avsett att användas i bostadsområden eller vid enskilda fastigheter bara för att där finns barn. Trafikanterna bör ändå inse att barn ofta finns vid dessa platser.

Om märket används alltför ofta kan riskerna i stället öka på de platser där det verkligen behövs.

Det är lämpligt att undersöka om andra mer effektiva åtgärder går att använda vid en skola, lekplats eller liknande där man bedömer att det behövs en varning. Sådana åtgärder kan minska riskerna för barn mer än vad varningsmärket gör.

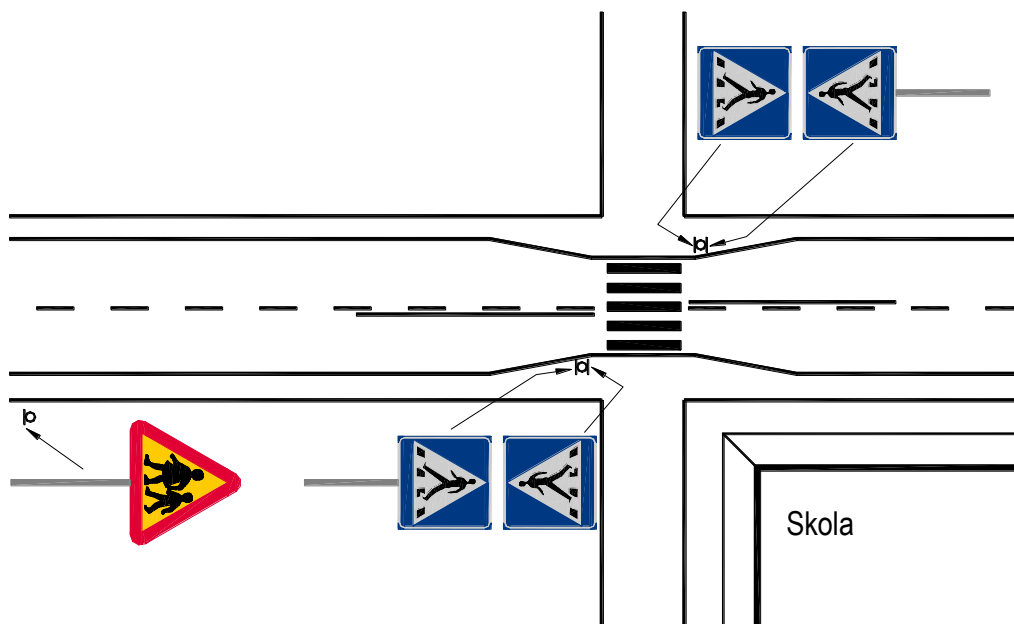

Figur 9. Exempel på utmärkning med märke A15 i anslutning till en skola.

DokumentID TDOK 2011:153	Ev. ärendenummer	Version 1.0
-----------------------------	------------------	----------------

A16 Varning för cyklande och mopedförare

Vägmärkesförordningen, SFS 2007:90

<i>Märke</i>	<i>Närmare föreskrifter</i>
<p>A16 Varning för cyklande och mopedförare</p> 	<p>Märket anger en vägsträcka där cyklande eller mopedförare ofta korsar eller kör in på vägen.</p>

Exempel på platser där cyklande eller mopedförare ofta korsar eller kör in på vägen och där varning kan behövas är utanför tätbebyggt område där en friliggande cykelöverfart anlagts eller där cyklister och mopedförare i större omfattning kör in på körbanan på annan plats än i korsning.

Observera att det alltid gäller att man inte ska se de cyklande före märket om ett varningsmärke ska sättas upp.

DokumentID TDOK 2011:153	Ev. ärendenummer	Version 1.0
-----------------------------	------------------	----------------

A17 Varning för skidåkare

Vägmärkesförordningen, SFS 2007:90

<i>Märke</i>	<i>Närmare föreskrifter</i>
A17 Varning för skidåkare 	Märket anger en plats där skidåkare ofta korsar eller uppehåller sig på vägen.

Exempel på platser där skidåkare ofta korsar eller uppehåller sig på vägen kan vara där preparerade skidspår korsar vägen eller i anslutning till parkeringsplats vid skidanläggning.

DokumentID TDOK 2011:153	Ev. ärendenummer	Version 1.0
-----------------------------	------------------	----------------

A18 Varning för ridande

Vägmärkesförordningen, SFS 2007:90

<i>Märke</i>	<i>Närmare föreskrifter</i>
A18 Varning för ridande 	<i>Märket anger en vägsträcka där ridande ofta korsar eller uppehåller sig på vägen.</i>

Exempel på platser där ridande korsar eller uppehåller sig på vägen kan vara vid ridskola, vid särskilt anlagd ridväg eller liknande.

Enbart att det finns hästar i närheten är inte ett skäl att sätta upp märket.

Varning för ridande som uppehåller sig på vägen bör endast avse en kortare sträcka.

Används märket vid ridskola eller motsvarande kan detta anges med en tilläggstavla T22, *text*, med texten Ridskola.

Observera att det alltid gäller att man inte ska se ryttarna före märket om ett varningsmärke ska sättas upp.

DokumentID TDOK 2011:153	Ev. ärendenummer	Version 1.0
-----------------------------	------------------	----------------

A19 Varning för djur

Vägmärkesförordningen, SFS 2007:90

Märke	Närmare föreskrifter
A19 Varning för djur 	Märket anger en plats eller vägsträcka där det finns särskild risk för djur på eller vid vägen. Andra symboler kan förekomma på märket. Transportstyrelsen får meddela föreskrifter om vilka andra symboler som får förekomma

Vägverkets föreskrifter, VVFS 2007:305

3 kap. 7 § Följande andra symboler får användas på märke A19, varning för djur.

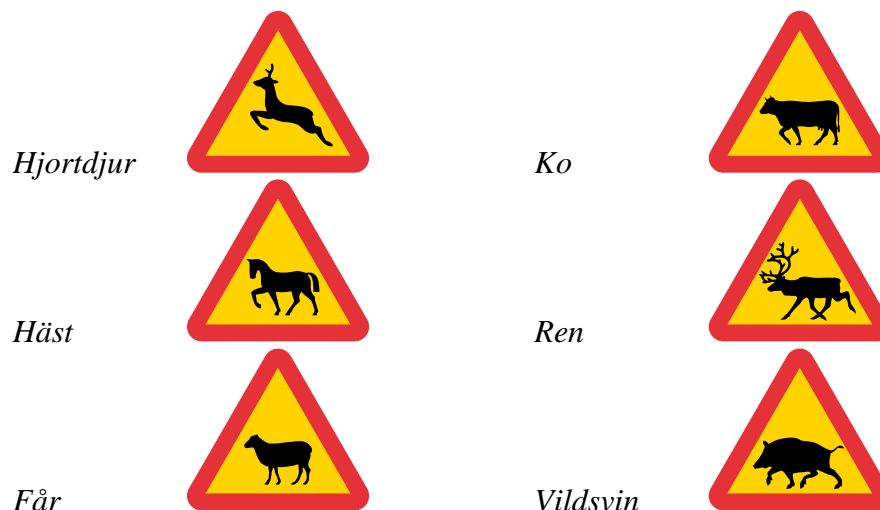

I första hand bör märket användas tillfälligt där anhopningar av vilt upptäckts. Märket kan då placeras på vägen.

Vid uppsättning av varningsmärken, som ska vara uppsatta över en längre tid, är det lämpligt att samråd sker med länets jaktvårdskonsulent, viltvårdshandläggare på länsstyrelsen eller motsvarande, eller med polisen.

Märket bör, där drivning av kreatur över väg förekommer, vara försett med övertäckningsanordning. Detta gäller även i andra förekommande fall då kreatur endast vid vissa tillfällen kan förekomma på vägen.

Om det finns anledning att varna för fler slags djur bör endast den art som är vanligast på platsen anges med märke.

Där tamdjur i lösdrift förekommer kan märket med tilläggstavla T22, *text*, med texten ”Lösdrift” sättas upp.

DokumentID TDOK 2011:153	Ev. ärendenummer	Version 1.0
-----------------------------	------------------	----------------

Om varning avser plats där viltstängsel upphör bör detta anges på tilläggstavla med text, ”Viltstängsel upphör”

Observera att det alltid gäller att man inte ska se djuren före märket om ett varningsmärke ska sättas upp.

DokumentID TDOK 2011:153	Ev. ärendenummer	Version 1.0
-----------------------------	------------------	----------------

A20 Varning för vägarbete

Vägmärkesförordningen, SFS 2007:90

Märke	Närmare föreskrifter
A20 Varning för vägarbete 	Märket anger en vägsträcka där vägarbete eller liknande arbete pågår.

Vägverkets föreskrifter, VVFS 2007:305

3 kap. 8 § När varningsmärke A20, varning för vägarbete, sätts upp bör det sättas upp på båda sidor om vägen eller körbanan.

2 kap. 7 § I samband med vägarbete eller liknande arbete eller andra förhållanden av tillfällig natur får följande märken vara placerade på fordon: A9, varning för farthinder, A20, varning för vägarbete, A40, varning för annan fara, D2, påbjuden körbana, E13, rekommenderad högsta hastighet, E14, rekommenderad högsta hastighet upphör, F25, körfält upphör, F26, körfält avstängt, J2, upplysningsmärke, X2, markeringskärm för hinder, X3, markeringskärm för sidohinder, farthinder m.m. och X5, gul ljuspil eller ljuspilar.

Märket betyder att vägarbete pågår och det används för vägarbetarens och trafikanternas säkerhet. Märket ska vara gult fluorescerande.

Märket sätts upp markplacerat på båda sidor om vägen när ett vägarbete medför att personal, fordon eller material förekommer på sådant sätt att övrig trafik behöver varnas. När arbetet inte är aktivt kan andra relevanta varningsmärken användas.

I de fall det finns anledning att varna för enstaka faror som inte finns på hela sträckan inom området där A20 finns uppsatt ska annat relevant varningsmärke användas.

I de fall det finns anledning, på t ex högtrafikerade vägar, att förvarna om kommande vägarbete ska märket kompletteras med tilläggstavla T2, *avstånd*.

Pågår vägarbetet på en sträcka vars längd är 500 meter eller längre ska längden vara angiven på tilläggstavla T1, *vägsträckas längd*.

DokumentID TDOK 2011:153	Ev. ärendenummer	Version 1.0
-----------------------------	------------------	----------------

A21 Slut på sträcka med vägarbete

Vägmärkesförordningen, SFS 2007:90

<i>Märke</i>	<i>Närmare föreskrifter</i>
A21 Slut på sträcka med vägarbete 	Märket anger slut på en vägsträcka med vägarbete som märkts ut med märke A20, varning för vägarbete. Märket är inte uppsatt om det ändå tydligt framgår var sträckan slutar.

Om märket är uppsatt behövs inte rekommenderad hastighet upphör (E12) eller rekommenderad högsta hastighet upphör (E14) sättas upp.

DokumentID TDOK 2011:153	Ev. ärendenummer	Version 1.0
-----------------------------	------------------	----------------

A22 Varning för flerfärgssignal

Vägmärkesförordningen, SFS 2007:90

<i>Märke</i>	<i>Närmare föreskrifter</i>
A22 Varning för flerfärgssignal 	Märket anger en plats där trafiken regleras med flerfärgssignal med tre ljusöppningar. Inom tätbebyggt område är märket uppsatt endast om det finns särskilda skäl för det.

Vägverkets föreskrifter, VVFS 2007:305

Allmänt råd till 2 kap.5 § vägmärkesförordningen (2007:90) och 3 kap. 1§

Märke A22, varning för flerfärgssignal, bör inom tätbebyggt område endast sättas upp där den högsta tillåtna hastigheten är högre än 50 kilometer i timmen.

Märket ska alltid sättas upp vid tillfällig signalreglering. Då kan märket vara placerat även på vänster sida av vägen.

DokumentID TDOK 2011:153	Ev. ärendenummer	Version 1.0
-----------------------------	------------------	----------------

A23 Varning för lågt flygande flygplan

Vägmärkesförordningen, SFS 2007:90

<i>Märke</i>	<i>Närmare föreskrifter</i>
A23 Varning för lågt flygande flygplan 	

Vägverkets föreskrifter, VVFS 2007:305

3 kap. 9 § Om signal enligt 3 kap. 19 § vägmärkesförordningen (2007:90) finns uppsatt vid ett flygfält ska till märket A23, varning för lågt flygande flygplan, fogas tilläggstavla T22, text, med angivelsen Signal.

Märket bör sättas upp om flygplan vid start eller landning passerar över väg på sådan höjd att vägtrafikanter kan överraskas.

DokumentID TDOK 2011:153	Ev. ärendenummer	Version 1.0
-----------------------------	------------------	----------------

A24 Varning för sidvind

Vägmärkesförordningen, SFS 2007:90

<i>Märke</i>	<i>Närmare föreskrifter</i>
A24 Varning för sidvind 	Märket anger en vägsträcka där det ofta förekommer stark sidvind. Symbolen är anpassad efter förhållandena på platsen.

Märket bör endast sättas upp på platser där det förekommer stark sidvind eller kraftiga vindstötter. Sådana platser kan exempelvis vara på broar.

DokumentID TDOK 2011:153	Ev. ärendenummer	Version 1.0
-----------------------------	------------------	----------------

A25 Varning för mötande trafik

Vägmärkesförordningen, SFS 2007:90

Märke	Närmare föreskrifter
A25 Varning för mötande trafik 	Märket anger att en körbana med enkelriktad trafik övergår i en körbana med trafik i båda riktningarna.

VVFS 2007:305

3 kap. 10 § Märke A25, varning för mötande trafik, ska sättas upp där den högsta tillåtna hastigheten är högre än 50 kilometer i timmen. Märket behöver dock inte sättas upp där märke F17, minskning av antal körfält, finns uppsatt och det av det märket framgår att mötande trafik kan förekomma.

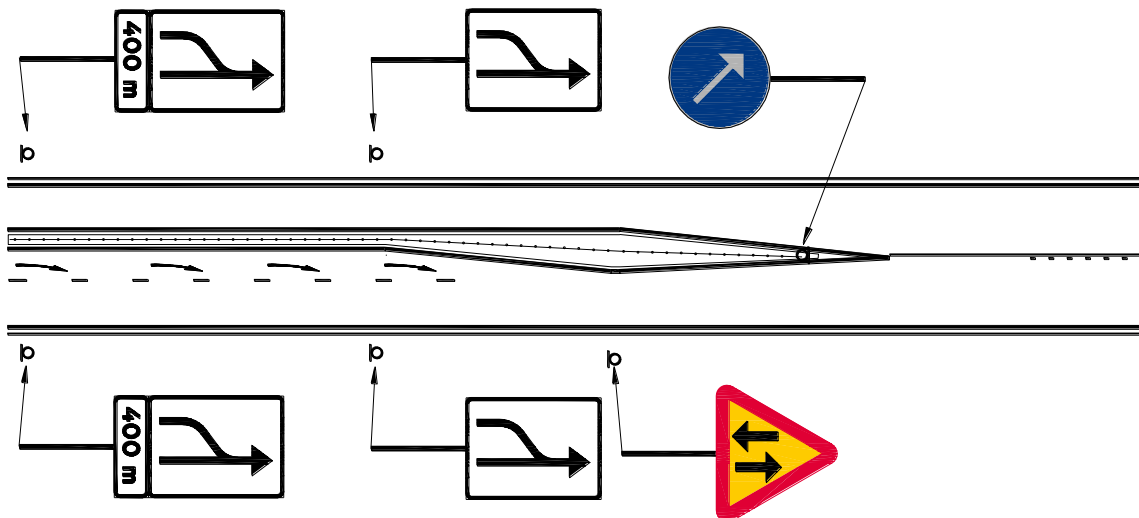

Figur 10. Exempel på utmärkning med märke A25 vid övergång från 2+1-väg till 2-fältsväg.

DokumentID TDOK 2011:153	Ev. ärendenummer	Version 1.0
-----------------------------	------------------	----------------

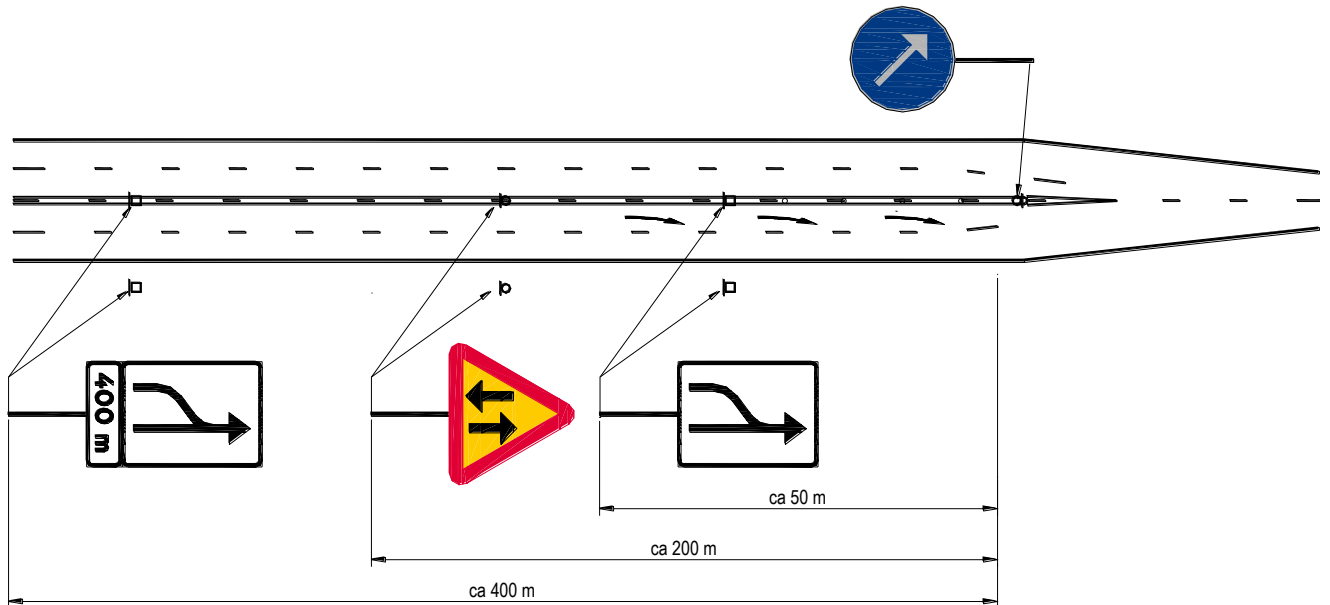

Figur 11. Exempel på utmärkning med märke A25 vid övergång från fyrfältsväg till tvåfältsväg.

DokumentID TDOK 2011:153	Ev. ärendenummer	Version 1.0
-----------------------------	------------------	----------------

A26 Varning för tunnel

Vägmärkesförordningen, SFS 2007:90

<i>Märke</i>	<i>Närmare föreskrifter</i>
<i>A26 Varning för tunnel</i> 	

Vägverkets föreskrifter, VVFS 2007:305

Allmänt råd till 3 kap. 1 §

Märke A26, varning för tunnel, bör sättas upp om märke E26, tunnel, inte satts upp.

Märket används för att varna för tunnel där fara kan föreligga på grund av ändring i ljusförhållanden eller väglag.

Observera att vid tunnlar som är längre än 500 meter så skall märke E26, *tunnel*, användas enligt VVFS 2007:305 7 kap. 28 §.

DokumentID TDOK 2011:153	Ev. ärendenummer	Version 1.0
-----------------------------	------------------	----------------

A27 Varning för svag vägkant eller hög körbanekant

Vägmärkesförordningen, SFS 2007:90

<i>Märke</i>	<i>Närmare föreskrifter</i>
<p>A27 Varning för svag vägkant eller hög körbanekant</p> 	

Märket används t.ex. när stödremsa saknas utanför beläggningens kant eller vid höjdskillnader vid längsgående skarv vid beläggningsarbete. Det kan också ersätta märke A20, *varning för vägarbete*, när endast arbete med att lägga stödremsa kvarstår vid ett beläggningsarbete.

DokumentID TDOK 2011:153	Ev. ärendenummer	Version 1.0
-----------------------------	------------------	----------------

A28 Varning för vägkorsning

Vägmärkesförordningen, SFS 2007:90

<i>Märke</i>	<i>Närmare föreskrifter</i>
A28 Varning för vägkorsning 	<i>Märket anger en vägkorsning där bestämmelserna i 3 kap. 18 § trafikförordningen (1998:1276) är tillämpliga</i>

Märket används för att varna för vägkorsning p.g.a. siktförhållanden, otydlig trafikmiljö eller av annat skäl.

Märket kan även användas före trevägskorsning.

Inom tätbebyggt område bör märket användas endast om särskilda skäl motiverar det.

DokumentID TDOK 2011:153	Ev. ärendenummer	Version 1.0
-----------------------------	------------------	----------------

A29 Varning för vägforsning där trafikanter på anslutande väg har väjningsplikt eller stopplikt

Vägmärkesförordningen, SFS 2007:90

Märke	Närmare föreskrifter
A29 Varning för vägforsning där trafikanter på anslutande väg har väjningsplikt eller stopplikt 	Märket anger en vägforsning där förare av fordon på anslutande vägar har väjningsplikt eller stopplikt. Symbolen är anpassad efter förhållandena på platsen.

Märket finns även med följande alternativa symboler.

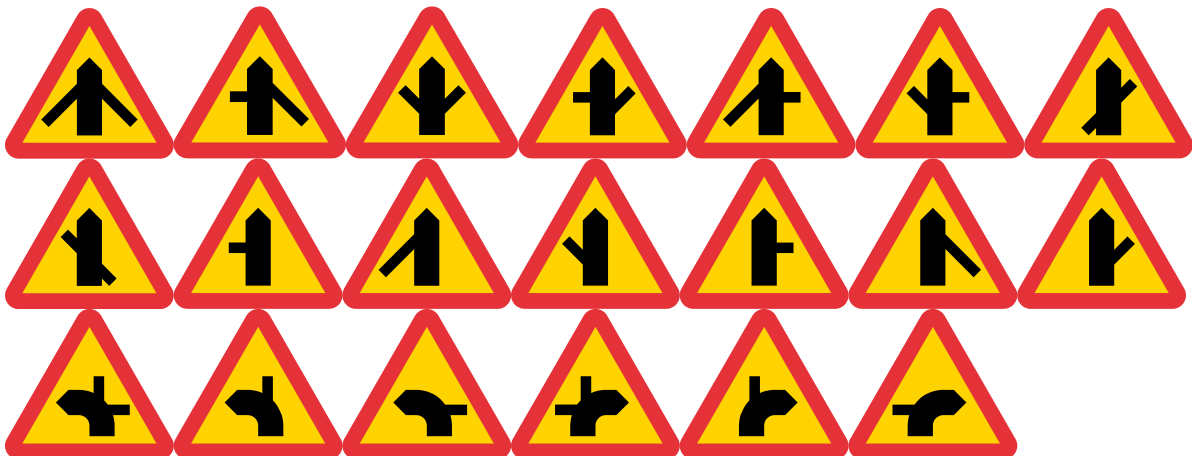

Vägverkets föreskrifter, VVFS 2007:305

3 kap. 11 § Märke A29, varning för vägforsning där trafikanter på anslutande väg har väjningsplikt eller stopplikt, ska sättas upp på en huvudled om en korsning är komplicerad eller svåröverskådlig.

På annan väg än huvudled ska märket sättas upp om det inte tydligt framgår att väjningsplikt eller stopplikt gäller för korsande trafik.

Märket får inte sättas upp om väjningsplikt eller stopplikt gäller i samtliga tillfarter.

DokumentID TDOK 2011:153	Ev. ärendenummer	Version 1.0
-----------------------------	------------------	----------------

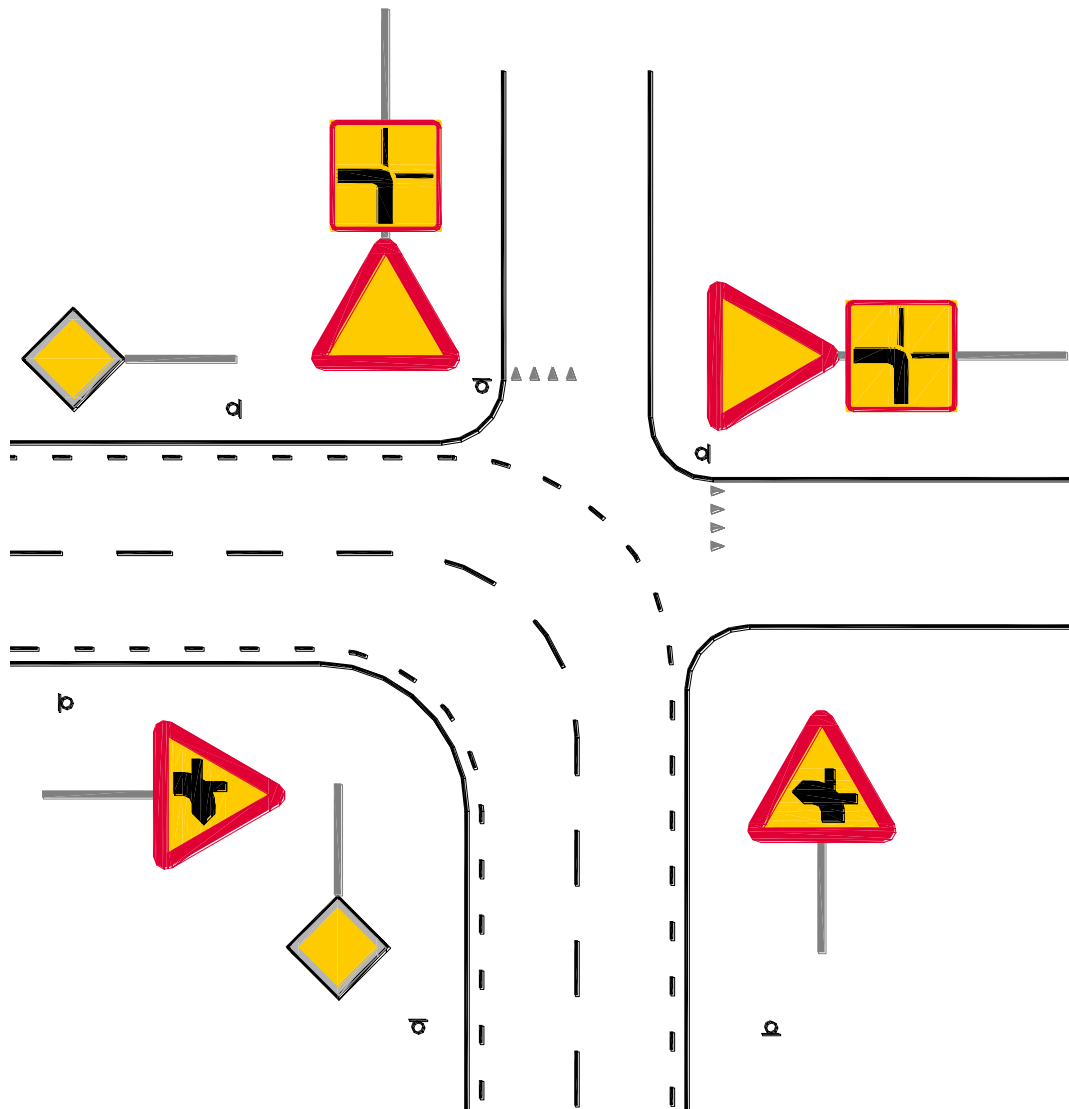

Figur 12. Exempel på utmärkning med märke A29 vid en s.k. svängande huvudled (enl. 15 kap. 5 § VVFS 2007:305).

DokumentID TDOK 2011:153	Ev. ärendenummer	Version 1.0
-----------------------------	------------------	----------------

A30 Varning för cirkulationsplats

Vägmärkesföreskriften, SFS 2007:90

<i>Märke</i>	<i>Närmare föreskrifter</i>
A30 Varning för cirkulationsplats 	

Märket används för att varna för cirkulationsplats som är svår att upptäcka pga siktförhållanden, eller av annat skäl.

Inom tätbebyggt område bör märket endast sättas upp vid vägar med tillåten hastighet 70 kilometer i timmen eller högre.

DokumentID TDOK 2011:153	Ev. ärendenummer	Version 1.0
-----------------------------	------------------	----------------

A31 Varning för långsamtgående fordon

Vägmärkesförordningen, SFS 2007:90

<i>Märke</i>	<i>Närmare föreskrifter</i>
A31 Varning för långsamtgående fordon 	Märket anger en plats där långsamtgående fordon ofta korsar eller kör in på vägen.

Observera att det alltid gäller att man inte ska se det långsamtgående fordonet före märket om ett varningsmärke ska sättas upp.

DokumentID TDOK 2011:153	Ev. ärendenummer	Version 1.0
-----------------------------	------------------	----------------

A32 Varning för fordon med förspänt dragdjur

Vägmärkesförordningen, SFS 2007:90

Märke	Närmare föreskrifter
A32 Varning för fordon med förspänt dragdjur 	Märket anger en vägsträcka där fordon förspända med dragdjur ofta korsar eller uppehåller sig på vägen. Andra symboler kan förekomma på märket. Transportstyrelsen får meddela föreskrifter om vilka andra symboler som får förekomma.

Vägverkets föreskrifter, VVFS 2007:305

3 kap. 12 § Följande andra symboler får användas på märke A32, varning för fordon med förspänt dragdjur.

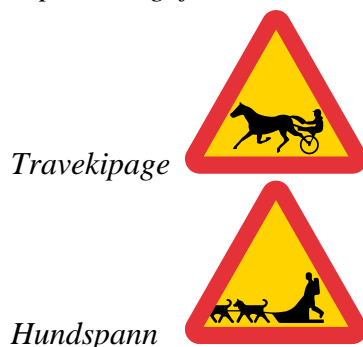

Märket kan sättas upp utanför tätbebyggt område vid plats eller på ömse sidor om en kortare vägsträcka där fordon med förspänt dragdjur korsar vägen eller kör längs vägen i större omfattning.

Exempel på platser där hundspann ofta korsar eller uppehåller sig på vägen kan vara där särskilt anordnade leder korsar vägen.

Man bör kunna överväga märket även om siktförhållanden är relativt goda eftersom föraren inte sitter längst fram

DokumentID TDOK 2011:153	Ev. ärendenummer	Version 1.0
-----------------------------	------------------	----------------

A33 Varning för terrängskotertrafik

Vägmärkesförordningen, SFS 2007:90

Märke	Närmare föreskrifter
A33 Varning för terrängskotertrafik 	Märket anger en plats där terrängskotrar ofta korsar eller kör in på vägen.

Exempel på platser där terrängskotrar ofta korsar eller uppehåller sig på vägen kan vara där särskilt anordnade skoterleder korsar vägen.

Märket kan sättas upp om siktsträckan till skoterpassagen är mindre än

Högsta tillåtna hastighet	Siktavstånd
60 km/tim eller lägre	110 meter
70 km/tim	170 meter
80 km/tim	200 meter
90 km/tim	240 meter
100 km/tim	280 meter

Där högsta tillåtna hastighet på vägen är 80 km/tim eller högre kan märket sättas upp även när sikten är god om följande kriterier uppfylls.

- ÅDT på vägen överstiger 2000 fordon/dygn.
- Antalet skoterpassager över vägen är > 25 fordon/dygn
- Vägen har mycket turisttrafik.

Det är endast utmärkning av varningsmärket som bekostas av den statliga väghållningsmyndigheten. Övrig utmärkning bekostas av den som ansvarar för skoterleden.

DokumentID TDOK 2011:153	Ev. ärendenummer	Version 1.0
-----------------------------	------------------	----------------

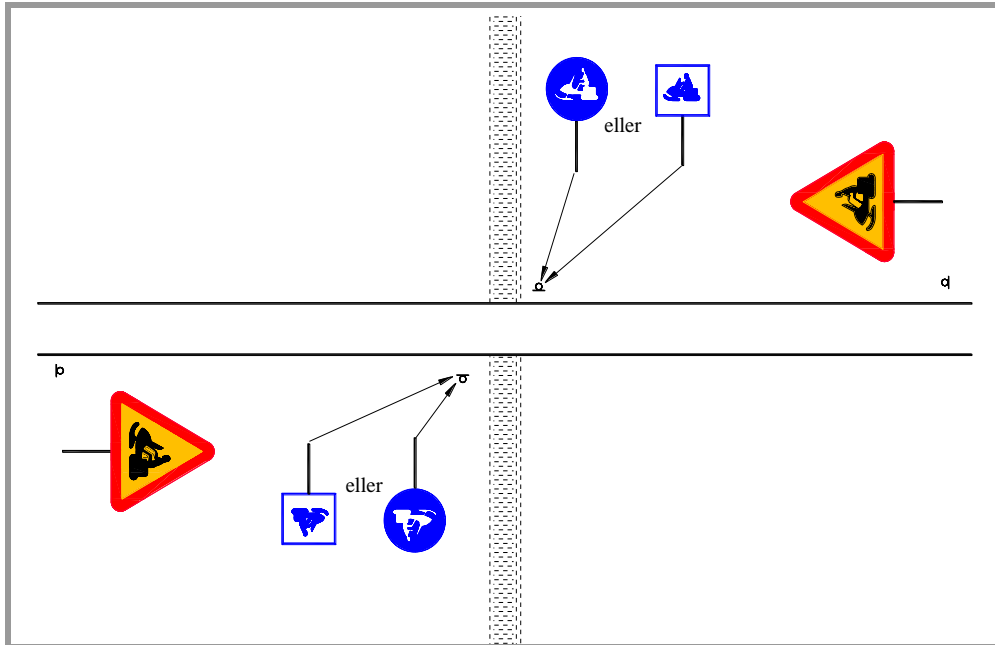

Figur 13. Exempel på utmärkning av korsande skoterled.

Terrängförhållandena kan göra det nödvändigt för skotern att färdas på vägen för att korsa vattendrag eller liknande. Observera att stopplikten inte kräver någon lokal trafikföreskrift utan endast påminner om gällande skyldighet att stanna och lämna företräde för fordon på vägen. Märket stopplikt sätts upp av den som ansvarar för skoterleden.

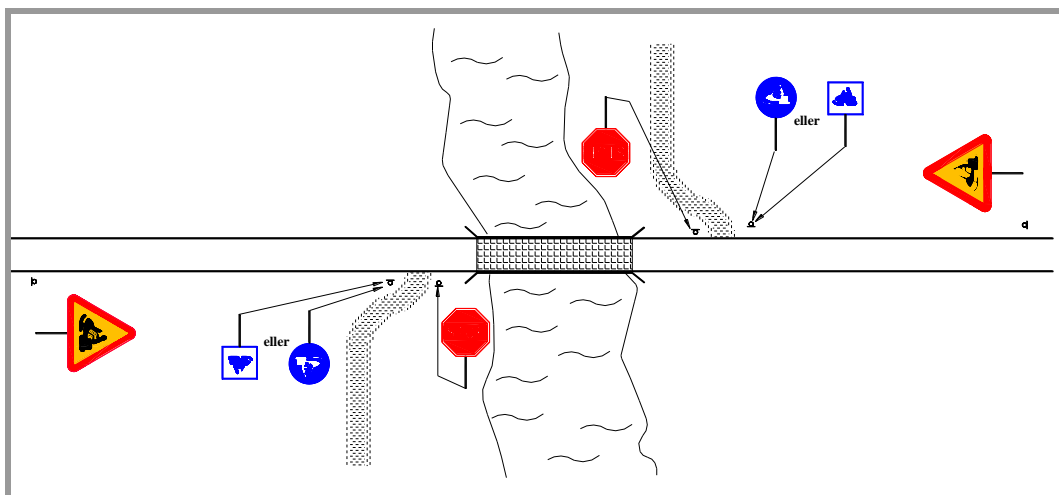

Figur 14. Exempel på utmärkning av skoterled som måste följa vägen.

Om skoterleden också används för trafik med hundspann bör man välja att sätta upp märke A32-2 Varning för fordon med förspänt dragdjur med symbol för hundspann i stället för A33.

DokumentID TDOK 2011:153	Ev. ärendenummer	Version 1.0
-----------------------------	------------------	----------------

A34 Varning för kö

Vägmärkesförordningen, SFS 2007:90

<i>Märke</i>	<i>Närmare föreskrifter</i>
A34 Varning för kö 	<i>Märket anger en vägsträcka där det finns risk för köbildning.</i>

Märket kan sättas upp där det förekommer så tät trafik att hastigheten sänks regelbundet. Det är då lämpligt att använda omställbara vägmärken.

Andra exempel när märket kan sättas upp är när det finns en tillfällig trafiksignal, vakt vid vägarbete eller i samband med större tillfälliga arrangemang.

Om köns längd varierar starkt beroende på trafikmängden under dagen kan tilläggstavla med T1, *vägsträckas längd*, sättas upp.

DokumentID TDOK 2011:153	Ev. ärendenummer	Version 1.0
-----------------------------	------------------	----------------

A35 Varning för järnvägskorsning med bommar

Vägmärkesförordningen, SFS 2007:90

Märke	Närmare föreskrifter
A35 Varning för järnvägskorsning med bommar 	Märket anger en korsning med järnväg eller spårväg där det finns bommar.

Vägverkets föreskrifter, VVFS 2007:305

3 kap. 13 § Märke A35, varning för järnvägskorsning med bommar, ska sättas upp på väg utom tätbebyggt område och inom tätbebyggt område där den högsta tillåtna hastigheten är högre än 50 kilometer i timmen.

Utom tätbebyggt område ska, enligt 3 kap. 16§ (VVFS 2007:305), märke A38, *avstånd till plankorsning*, med tre markeringar sättas upp tillsammans med märke A35 om detta är uppsatta minst 150 meter före korsningen. Är de uppsatta på mindre avstånd ska märke A38 sättas upp om det behövs för att tillgodose trafiksäkerheten.

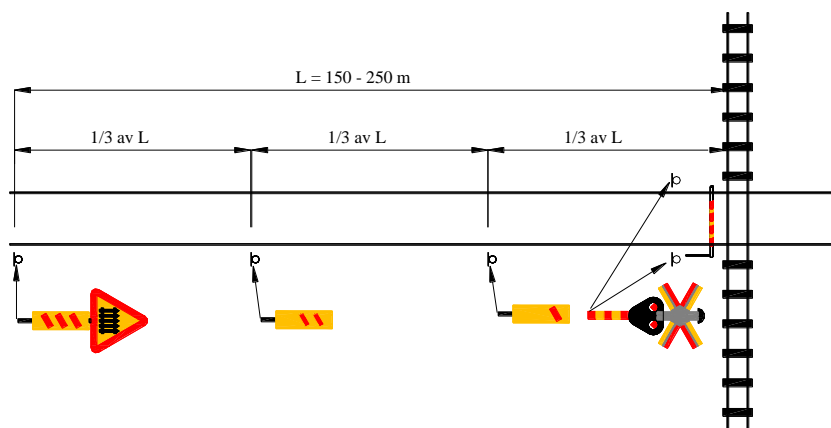

Figur 14. Exempel på utmärkning med märke A35 tillsammans med märke A38, avstånd till plankorsning.

DokumentID TDOK 2011:153	Ev. ärendenummer	Version 1.0
-----------------------------	------------------	----------------

Där en järnväg går intill en väg och en anslutande väg korsar järnvägen kan utmärkning göras med märke A 35 tillsammans med tilläggstavla T12, *riktning*.

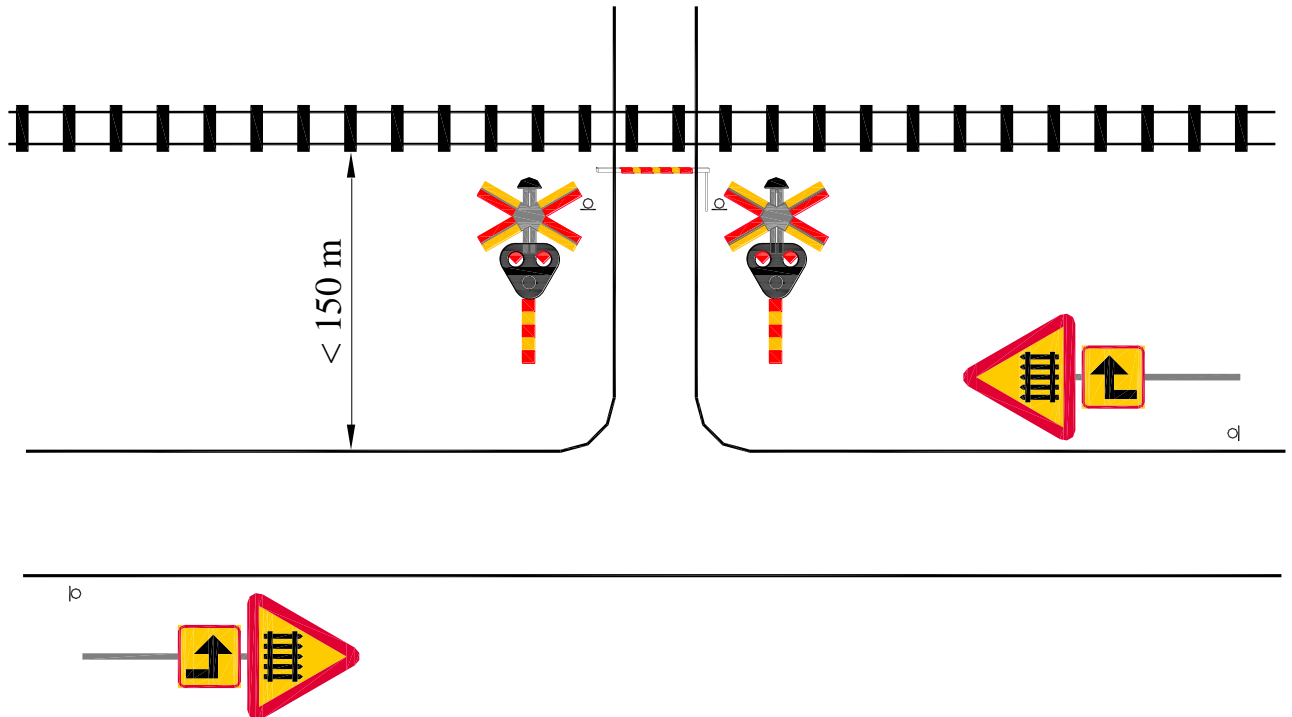

Figur 15. Exempel på utmärkning med märke A35 tillsammans med tilläggstavla T12, riktning, som varning för korsande järnväg på anslutande väg.

DokumentID TDOK 2011:153	Ev. ärendenummer	Version 1.0
-----------------------------	------------------	----------------

A36 Varning för järnvägskorsning utan bommar

Vägmärkesförordningen, SFS 2007:90

Märke	Närmare föreskrifter
A36 Varning för järnvägs- korsning utan bommar 	Märket anger en korsning med järnväg som saknar bommar.

Vägverkets föreskrifter, VVFS 2007:305

3 kap. 14 § Märke A36, varning för järnvägskorsning utan bommar, ska sättas upp på väg som inte är enskild utom tätbebyggt område och inom tätbebyggt område där den högsta tillåtna hastigheten är högre än 50 kilometer i timmen. På enskild väg ska märket sättas upp om det behövs för att tillgodose trafiksäkerheten.

Märket behöver inte sättas upp om märke A40, varning för annan fara, med tilläggstavla T22, text, med angivelsen Spår eller Spårområde är uppsatt enligt bestämmelserna i 19§.

Utom tätbebyggt område ska, enligt 3 kap. 16§ (VVFS 2007:305), märke A38, avstånd till plankorsning, med tre markeringar sättas upp tillsammans med märke A36 om detta är uppsatt minst 150 meter före korsningen. Är de uppsatta på mindre avstånd ska märke A38 sättas upp om det behövs för att tillgodose trafiksäkerheten.

Utmärkning bekostas av Trafikverket även på enskilda vägar.

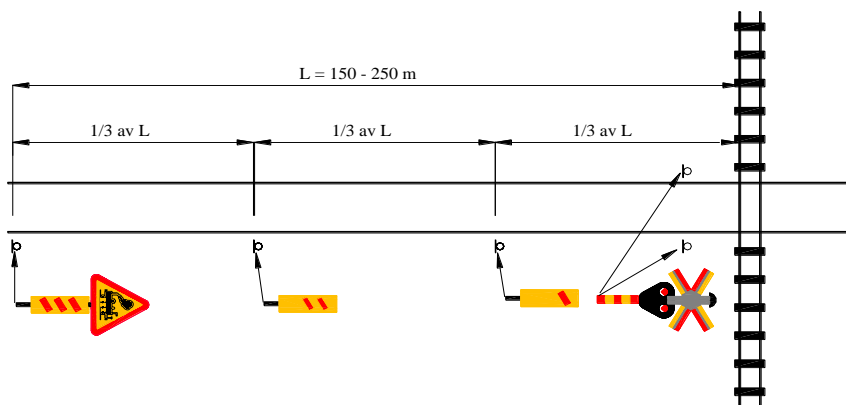

Figur 16. Exempel på utmärkning med märke A36 tillsammans med märke A38, avstånd till plankorsning.

DokumentID TDOK 2011:153	Ev. ärendenummer	Version 1.0
-----------------------------	------------------	----------------

Där en järnväg går intill en väg och en anslutande väg korsar järnvägen kan utmärkning göras med märke A 36 tillsammans med tilläggstavla T12, *riktning*.

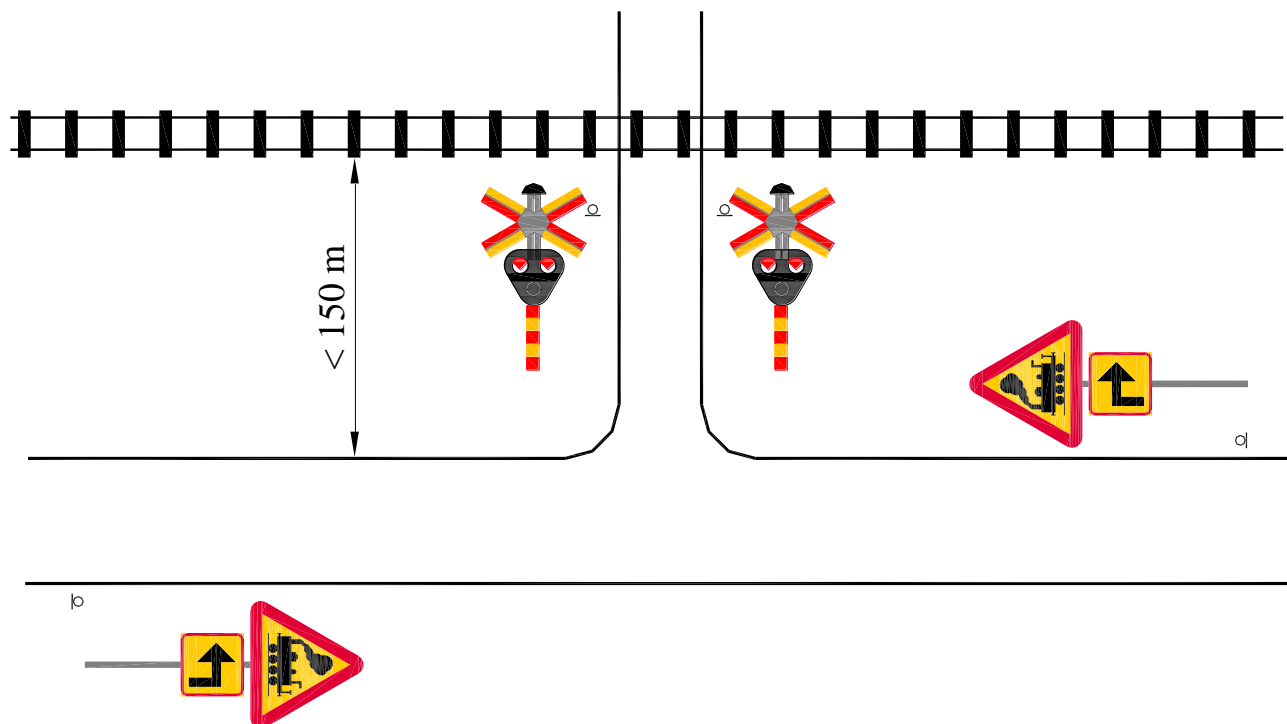

Figur 17. Exempel på utmärkning med märke A35 tillsammans med tilläggstavla T12, riktning, som förberedande varning för korsande järnväg på anslutande väg.

DokumentID TDOK 2011:153	Ev. ärendenummer	Version 1.0
-----------------------------	------------------	----------------

A37 Varning för korsning med spårväg

Vägmärkesförordningen, SFS 2007:90

<i>Märke</i>	<i>Närmare föreskrifter</i>
A37 Varning för korsning med spårväg 	Märket anger en korsning med spårväg som saknar bommar.

Vägverkets föreskrifter, VVFS 2007:305

3 kap. 15 § Märke A37, varning för korsning med spårväg, ska sättas upp på väg utom tätbebyggt område och inom tätbebyggt område där den högsta tillåtna hastigheten är högre än 50 kilometer i timmen.

Utom tätbebyggt område ska enligt 3 kap. 16§ (VVFS 2007:305), märke A38, *avstånd till plankorsning*, med tre markeringar sättas upp tillsammans med märke A37 om detta är uppsatt minst 150 meter före korsningen. Är de uppsatta på mindre avstånd ska märke A38 sättas upp om det behövs för att tillgodose trafiksäkerheten.

DokumentID TDOK 2011:153	Ev. ärendenummer	Version 1.0
-----------------------------	------------------	----------------

A38 Avstånd till plankorsning

Vägmärkesförordningen, SFS 2007:90

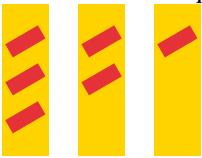
Märke	Närmare föreskrifter
A38 Avstånd till plankorsning 	Märkena anger avståndet till en plankorsning i tredjedelar. Märket med tre markeringar är, utom tättbebyggt område, uppsatt under något av märkena A35, varning för järnvägs korsning med bommar, A36, varning för järnvägs korsning utan bommar, eller A37, varning för korsning med spårväg. Märket med två markeringar anger två tredjedels avstånd till plankorsning och märket med en markering anger den sista tredjedelen av avståndet.

Vägverkets föreskrifter, VVFS 2007:305

3 kap. 16 § Märke A38, avstånd till plankorsning, med tre markeringar ska sättas upp tillsammans med märke A35, varning för järnvägs korsning med bommar, märke A36, varning för järnvägs korsning utan bommar, eller märke A37, varning för spårvägs korsning, om dessa är uppsatta minst 150 meter före korsningen. Är de uppsatta på mindre avstånd ska märke A38, avstånd till plankorsning, sättas upp om det behövs för att tillgodose trafiksäkerheten.

Varningsmärke A38, avstånd till plankorsning, som inte används tillsammans med varningsmärke A35, A36 eller A37 bör placeras med underkanten 0,5-1,0 meter över körbanan.

Om märket även sätts upp till vänster om vägen lutar strecken åt höger.

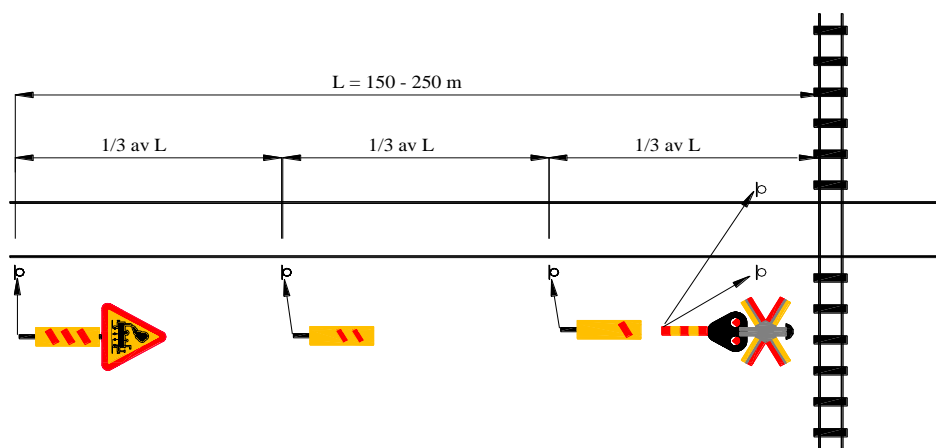

Figur 18. Exempel på utmärkning med märke A38.

DokumentID TDOK 2011:153	Ev. ärendenummer	Version 1.0
-----------------------------	------------------	----------------

A39 Kryssmärke

Vägmärkesförordningen, SFS 2007:90

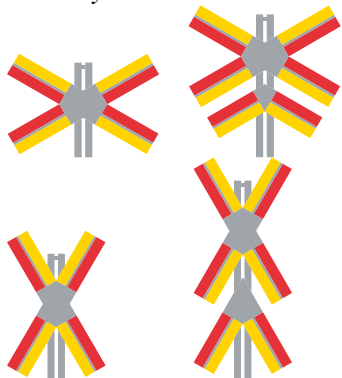
Märke	Närmare föreskrifter
<p>A39 Kryssmärke</p> 	<p>Märket anger en korsning med järnväg eller spårväg med ett eller flera spår.</p> <p>Märket är uppsatt omedelbart före en plankorsning. Det behöver inte vara uppsatt vid enskild väg med lite trafik där det kan underlätas utan fara för trafiksäkerheten.</p> <p>Märket kan även vara uppsatt vid en annan korsning med järnväg eller spårväg än en plankorsning.</p> <p>En stolpe som bär upp märket kan vara försedd med röd/gul stolpmarkeringsanordning.</p>

Beslut, uppsättning, nedtagning och kostnad

Bestämmelser om vem som ansvarar för uppsättning, borttagning, underhåll av vägmärken och andra anordningar enligt vägmärkesförordningen finns i **1 kap.6 § vägmärkesförordningen**. Bestämmelser om vem som svarar för kostnaderna för att tillverka, sätta upp, underhålla och ta bort sådana anordningar finns i vägmärkesförordningens **8 kap. 5§**.

Innehavare av järnväg eller spårväg ansvarar för A39, kryssmärke och säkerhetsanordningar vid plankorsning.

Innan Trafikverket fattar beslut att sätta upp eller ta bort märket ska verket samråda med den statliga väghållningsmyndigheten i den region där plankorsningen är belägen

Vägverkets föreskrifter, VVFS 2007:305

3kap. 17 § Märke A39, kryssmärke, ska sättas upp vid en plankorsning. Märket får sättas upp vid en annan korsning med spårväg endast om det finns särskilda skäl. Märket får inte sättas upp där spårvagnsförare har väjningsplikt.

Märket behöver inte sättas upp om det vid en ljudsignal finns anordnat en gång- och cykelfälla på egen bana. Märket behöver inte heller sättas upp om det finns fordonssignaler i korsningen.

Andra märken än märke B2, stopplikt, bör inte vara uppsatt tillsammans med vägmärke A39, kryssmärke.

3 kap. 18 § Märke A39, kryssmärke, bör sättas upp fem meter före den närmaste rälsen och sättas upp även vid vänstra kanten av vägen om

DokumentID TDOK 2011:153	Ev. ärendenummer	Version 1.0
-----------------------------	------------------	----------------

- vägen är bredare än fem meter, eller
- märket på höger sida inte är synligt på tillräckligt avstånd.

Märket bör placeras så att dess centrum befinner sig ca 2,5 meter över körbanan eller, om signal, *rött blinkande ljus*, är uppsatt på samma stolpe, ca 3 meter. För ytterligare information om placering se även TSVFS 1989:63 *Trafiksäkerhetsverkets föreskrifter om signalanläggning vid plankorsning* och TSVFS 1992:9 *Trafiksäkerhetsverkets föreskrifter om ändring i föreskrifterna (TSVFS 1989:63) om signalanläggning vid plankorsning*.

Märket kan sättas upp som varning för en plankorsning eller annan korsning med järnväg eller spårväg på en enskild väg med relativt omfattande främmande trafik under hela eller del av året eller där järnvägen inte är synlig på tillräckligt avstånd och inslaget av främmande trafik på den enskilda vägen är mer än sporadiskt.

DokumentID TDOK 2011:153	Ev. ärendenummer	Version 1.0
-----------------------------	------------------	----------------

A40 Varning för annan fara

Vägmärkesförordningen, SFS 2007:90

Märke	Närmare föreskrifter
A40 Varning för annan fara 	Märket anger annan fara än sådan som kan anges med något annat varningsmärke. Farans art anges på en tilläggstavla.

Vägverkets föreskrifter, VVFS 2007:305

3 kap. 19 § Märke A40, varning för annan fara, med tilläggstavla T22, text, med angivelsen Utryckning signal ska sättas upp som varning för utryckningsstation med signalanläggning. Märke A40, varning för annan fara, med tilläggstavla T22, text, med angivelsen Spår eller Spårområde ska sättas upp vid korsning med järnväg där tåg inte framförs med högre hastighet än att de kan stannas före korsningen om det behövs och säkerhetsanordningarna ersatts med andra åtgärder som tillgodoser trafiksäkerheten. Detsamma gäller vid hamnspår, industrispår och därmed jämförliga spår där skyldighet inte finns att sätta upp säkerhetsanordningar eller märke A39, kryssmärke.

2 kap. 7 § I samband med vägarbete eller liknande arbete eller andra förhållanden av tillfällig natur får följande märken vara placerade på fordon: A9, varning för farthinder, A20, varning för vägarbete, A40, varning för annan fara, D2, påbjuden körbana, E13, rekommenderad högsta hastighet, E14, rekommenderad högsta hastighet upphör, F25, körfält upphör, F26, körfält avstängt, J2, upplysningsmärke, X2, markeringsskärm för hinder, X3, markeringsskärm för sidohinder, farthinder m.m. och X5, gul ljuspil eller ljuspilar.

Följande tilläggstavlor kan användas tillsammans med märke A40:

T9, nedsatt syn

T10, nedsatt hörsel

T22, text - lämpliga texter kan vara:

- Byggtrafik
- Dressin
- Gårdsplan
- Snödrev
- Spår
- Spårbildning
- Spårområde
- Svallis

DokumentID TDOK 2011:153	Ev. ärendenummer	Version 1.0
-----------------------------	------------------	----------------

- Utfart
- Utryckning
- Utryckning Signal
- Vakt
- Översvämning

Märket med tilläggstavla ”Spår” används istället för märke A36 när tågtrafik inte förekommer på spåret.

Märke med tilläggstavlan ”Vakt” ska vara gult fluorescerande.

Resultat och dokumentation

Fastställd version	Dokumentdatum	Ändring	Namn
TDOK 2011:153	2011-03-24	Första versionen	Catrine Carlsson, cSk